

REVISÕES

REV.	DESCRIÇÃO	DATA	APROVADO
A	LIBERADO		

**A32-80**

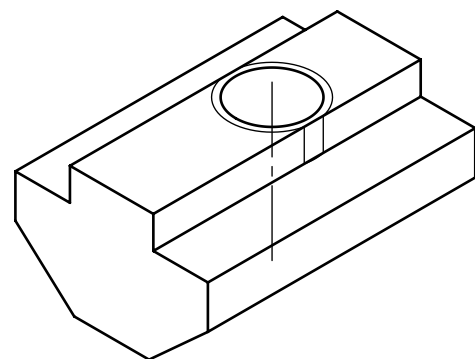
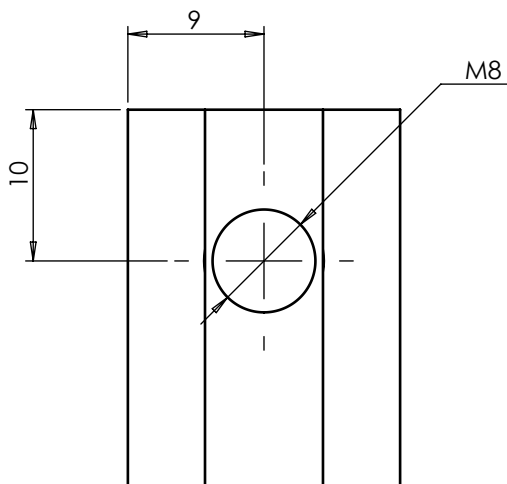
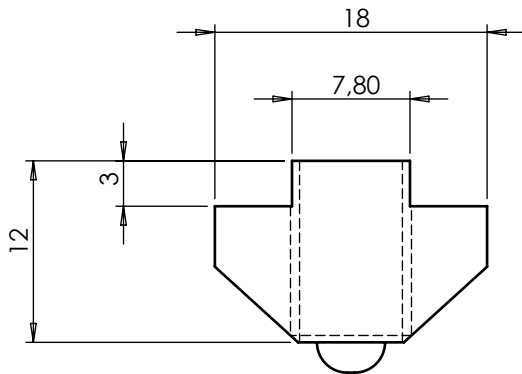

Nota:

- 1- Chanfros não cotados Ch 0,5x45°.
- 2- Raios não cotados R0,5.

Tempo de Trabalho: _____ Hrs	Qtde: 01 Peça
------------------------------	---------------

Rugosidade ABG	Simbologia ABG	Tipo de Acabamento	<b>Tolerâncias</b>		Desenhado: ABG	Data:	<p><b>Automação e Sistemas</b> <b>ABG</b><sup>®</sup></p> <p>Fone: (41) 3643-1384 www.abg.ind.br</p>
R1,6		Acabamento Superfino Polido	0	± 0,3	Projetado: ABG	Data:	
R3,2		Retífico Riscos não visíveis	0,0	± 0,2	Material: Aço SAE 1020	Dimensões: 25x12x18	
R6,3		Torno, Fresa Riscos visíveis mas não perceptíveis pelo tato	0,00	± 0,01	Trat. térmico / Dureza:		
R25		Torno, Fresa Riscos visíveis e perceptíveis pelo tato	<b>Angular</b>	<b>± 0°15'</b>	Tratamento superficial: ZINCADO	Escala 2:1	
	12	Bruto Acabamento do material como recebido	Ciente:		Projeto:	Código: A32-83	Nome da peça:
							<b>A4</b>

Este desenho é propriedade exclusiva da ABG, não é permitida reprodução ou difusão sem autorização por escrito.