

Este desenho é propriedade exclusiva da ABG, não é permitida reprodução ou difusão sem autorização por escrito.

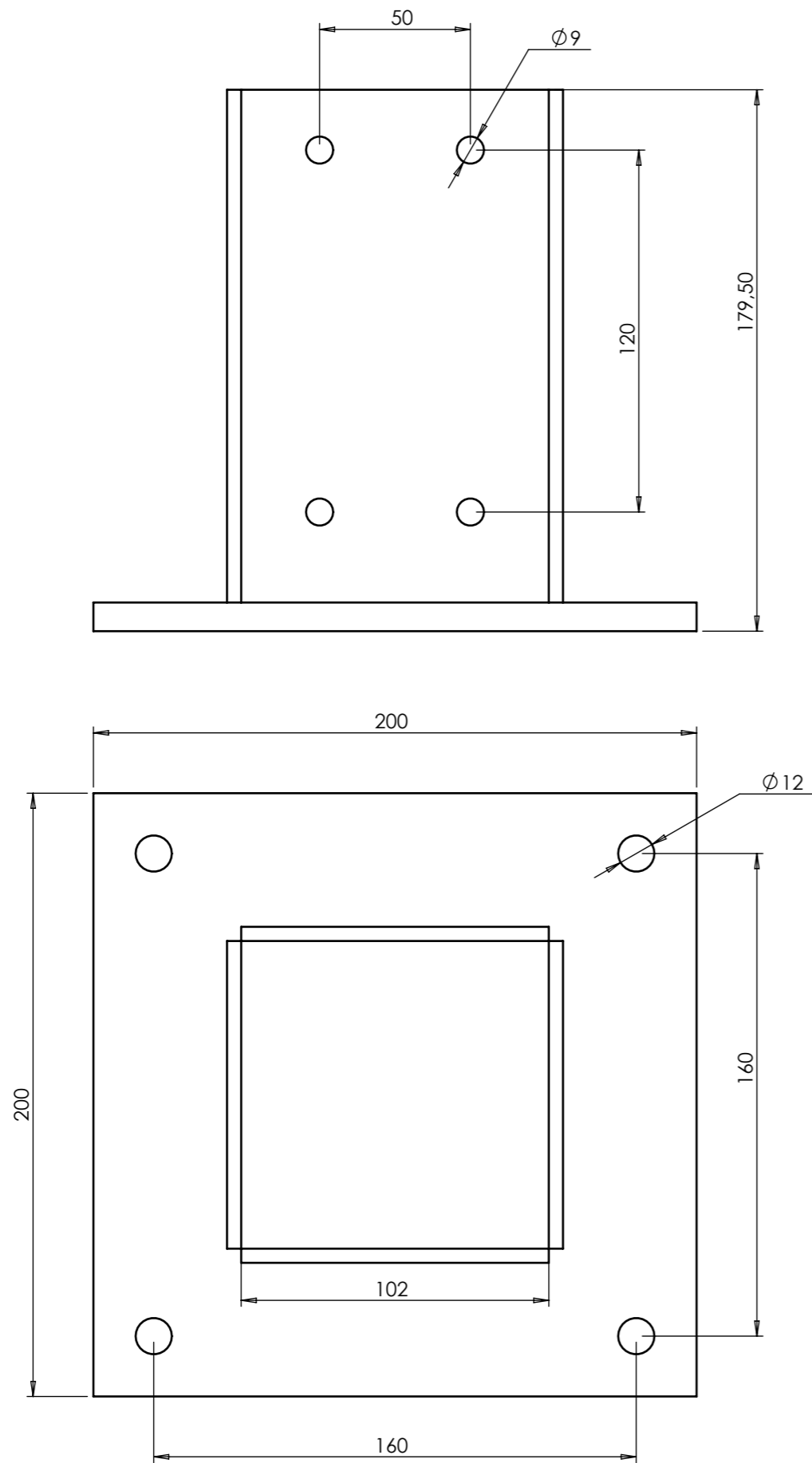

| REVISÕES |           |      |          |
|----------|-----------|------|----------|
| REV.     | DESCRIÇÃO | DATA | APROVADO |
| A        | LIBERADO  |      |          |

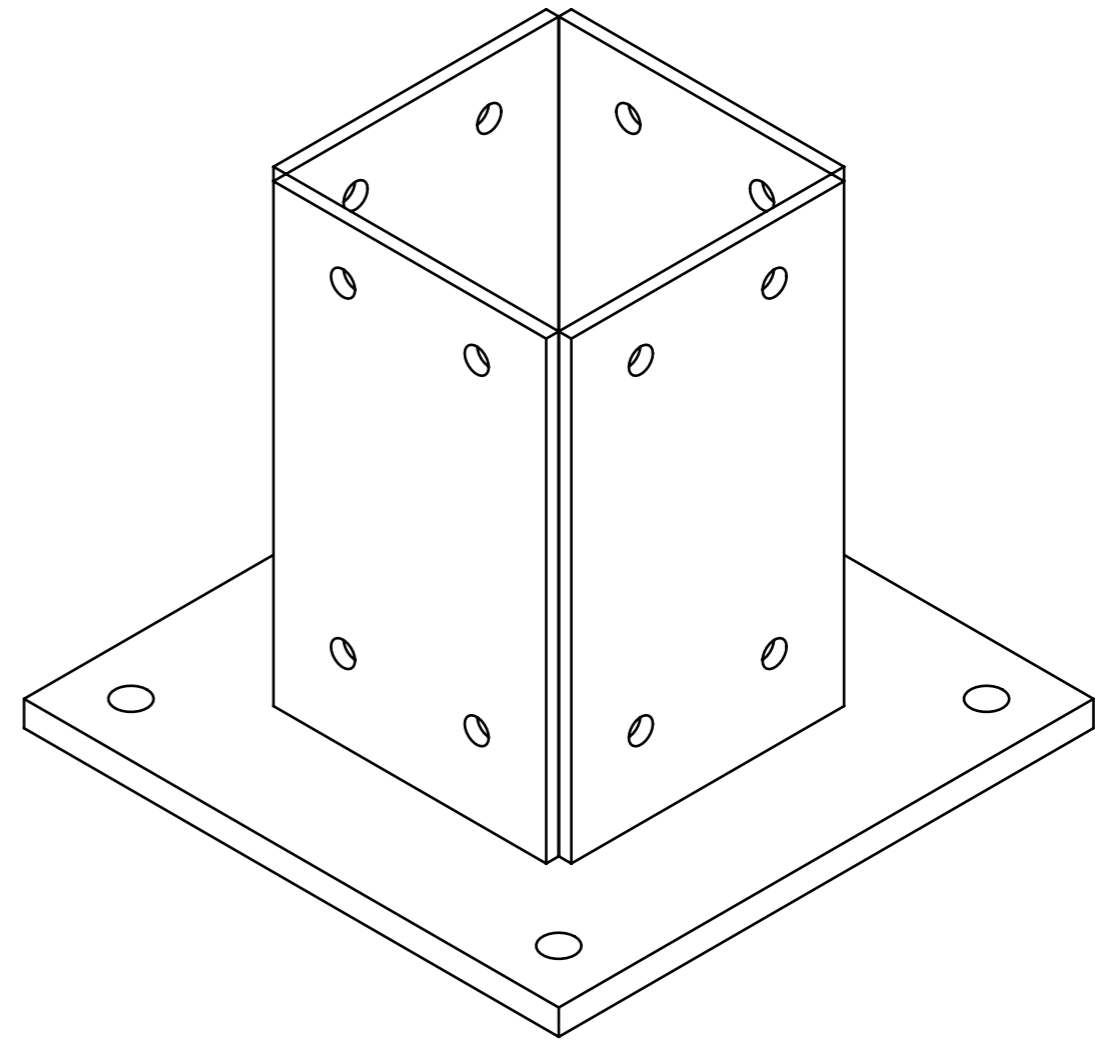

Nota:

- 1- Chanfros não cotados Ch 0,5x45°.
- 2- Raios não cotados R0,5.

( )  
( , )

|                |   |   |          |             |                         |                |             |                              |               |
|----------------|---|---|----------|-------------|-------------------------|----------------|-------------|------------------------------|---------------|
| Rugosidade ABG |   | Tipo de Acabamento  |          | Tolerâncias |                         | Desenhado: ABG | Número O.S. | Tempo de Trabalho: _____ Hrs | Qtde: 01 Peça |
| R1.6           | √ | Acabamento Superfino Polido                                 | 0        | ± 0,3       | Projeto: ABG            | Data:          |             |                              |               |
| R3.2           | √ | Retífica Riscos não visíveis                                | 0,0      | ± 0,2       | Material: AÇO 1020      | Data:          |             |                              |               |
| R6.3           | √ | Torno, Fresa Riscos visíveis mas não perceptíveis pelo tato | 0,00     | ± 0,01      | Trat. térmico / Dureza: | Dimensões:     |             |                              |               |
| R25            | √ | Riscos visíveis e perceptíveis pelo tato                    | Angular  | ± 0°15'     | Tratamento superficial: |                |             |                              |               |
| √              | ≈ | Bruto Acabamento do material como recebido                  | Cliente: |             | Projeto:                |                |             |                              |               |

**ABG**  
Automação e Sistemas  
Fone: (41) 3643-1384  
www.abg.ind.br

Escala: 1:5  
Código: A47-36  
Nome da peça:  
**A3**