

REVISÕES

REV.	DESCRIÇÃO	DATA	APROVADO
A	LIBERADO		

B30-95

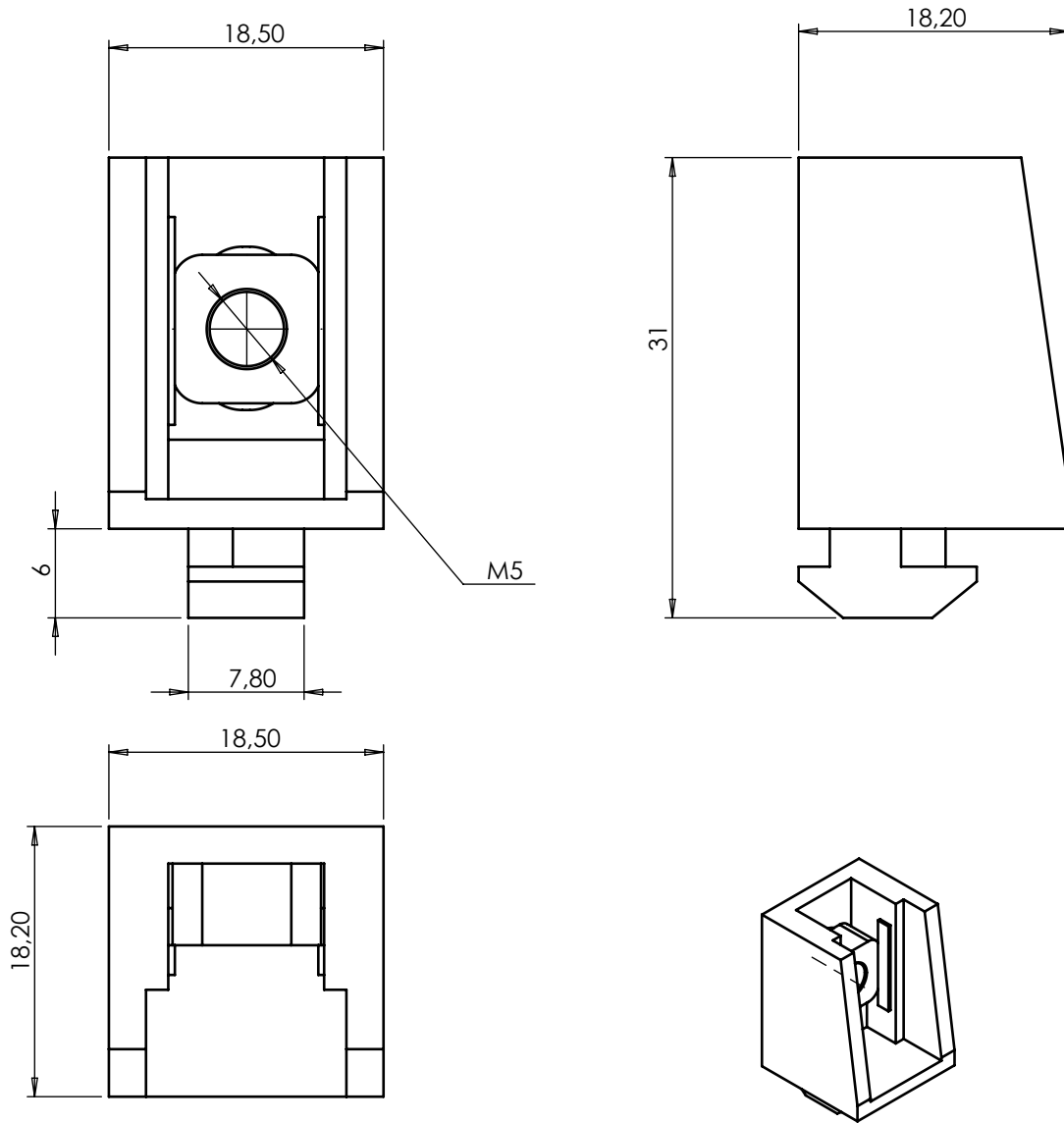

Nota:

- 1- Chanfros não cotados Ch 0,5x45°.
- 2- Raios não cotados R0,5.

Tempo de Trabalho: _____ Hrs	Qtde: 01 Peça
------------------------------	---------------

Rugosidade ABG R1.6 R3.2 R6.3 R25 ~	Simbologia ABG 	Tipo de Acabamento Acabamento Superfino Polido Retifica Riscos não visíveis Torno, Fresa Riscos visíveis mas não perceptíveis pelo tato Torno, Fresa Riscos visíveis e perceptíveis pelo tato Bruto Acabamento do material como recebido	Tolerâncias		Desenhado: ABG	Data: .	Automação e Sistemas ABG [®] Fone: (41) 3643-1384 www.abg.ind.br	Escala 1:1	Código: B30-95	
			0	± 0,3	Projetado: ABG	Data: .				
			0,0	± 0,2	Material: PLÁSTICO	Dimensões: .				
			0,00	± 0,01	Trat. térmico / Dureza: .	Tratamento superficial: .				
			Angular	± 0°15'	Cliente:	Projeto:				

Este desenho é propriedade exclusiva da ABG, não é permitida reprodução ou difusão sem autorização por escrito.