

REVISÕES

REV.	DESCRIÇÃO	DATA	APROVADO
A	LIBERADO		

C32-63

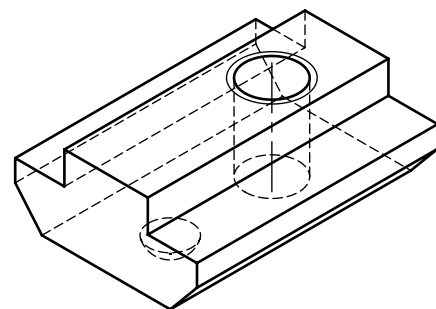
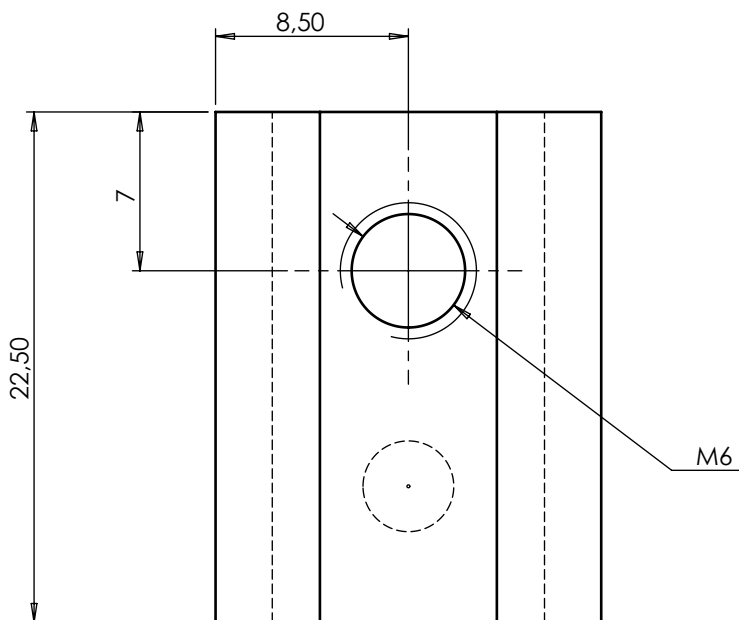
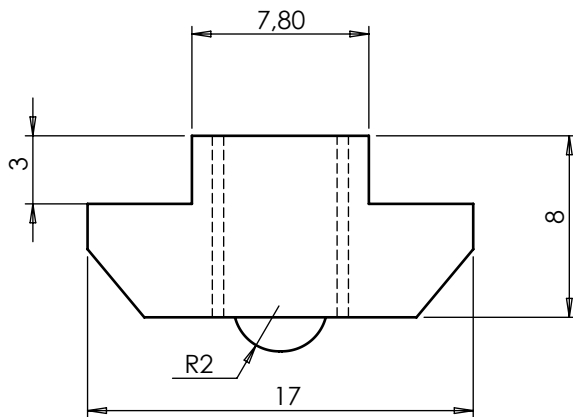

Nota:

- 1- Chanfros não cotados Ch 0,5x45°.
- 2- Raios não cotados R0,5.

Tempo de Trabalho: _____ Hrs	Qtde: 01 Peça
------------------------------	---------------

Rugosidade ABG	Simbologia ABG	Tipo de Acabamento	Tolerâncias		Desenhado: ABG	Data:
R1.6		Acabamento Superfino Polido	0	± 0,3	Projetado: ABG	Data:
R3.2		Retífica Riscos não visíveis	0,0	± 0,2	Material: Aço SAE 1020	Dimensões:
R6.3		Torno, Fresa Riscos visíveis mas não perceptíveis pelo tato	0,00	± 0,01	Trat. térmico / Dureza:	
R25		Torno, Fresa Riscos visíveis e perceptíveis pelo tato	Angular	± 0°15'	Tratamento superficial: ZINCADO	
		Bruto Acabamento do material como recebido	Ciente:		Projeto:	

Automação e Sistemas **ABG[®]**

Fone: (41) 3643-1384
www.abg.ind.br

Escala 2:1	Código: C32-63	
Nome da peça:		A4

Este desenho é propriedade exclusiva da ABG, não é permitida reprodução ou difusão sem autorização por escrito.